



**DESCRIPCIÓN** BL POMO PUERTA BOLA HOTEL PP07 LP

**REFERENCIA** 11157

**EAN** 8431488111575

**FAMILIA** MANILLAS

DIMENSIONES	(mm)
LARGO:	200,00
ANCHO:	180,00
ALTO:	60,00

PESO	(kg)
PESO UNIT. NETO:	0,54000
PESO UNIT. BRUTO:	0,57000

#### DESCRIPCIÓN COMERCIAL

- **BLISTER POMO PUERTA BOLA HOTEL PP07.**
- **APERTURA EXTERIOR CON LLAVE E INTERIOR SIEMPRE LIBRE.**
- **PICAPORTE DE 60-70 MM.**
- **MATERIAL LATON.**
- **ACABADO LATON PULIDO.**

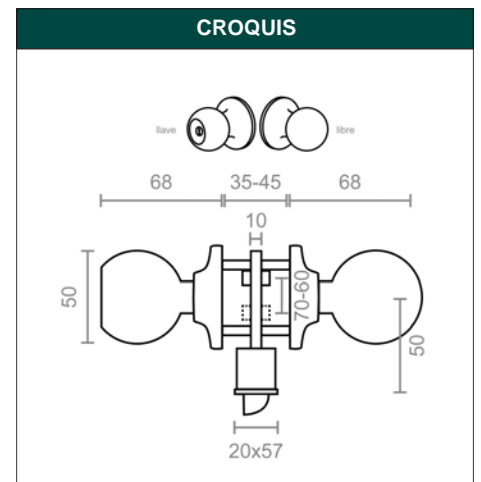

#### CARACTERÍSTICAS TÉCNICAS

CONTENIDO BLISTER:	1	PAGINA CATALOGO:	45
ACABADO:	LATON PULIDO	MARCA:	MICEL (BLISTER)
MATERIAL:	ACERO INOXIDABLE	FAMILIA:	MANILLAS
PRESENTACION:	BLISTER	EAN UNIDAD VENTA:	8431488111575
UNIDAD FACTURACION:	BLISTER	EAN ENVASE:	8431488440019
ATRIBUTO 1:	LLAVE/LIBRE	EAN EMBALAJE:	18431488111572
MEDIDA:	200 x 180 x 60 mm	CLASIFICACION AECOC:	08080202

#### EMBALAJES HABITUALES

CANTIDAD EMBALAJE	EAN	LARGO (mm)	ANCHO (mm)	ALTO (mm)
6,00	8431488440019	250,00	250,00	183,00
1,00	8431488111575	195,00	180,00	60,00
24,00	18431488111572	420,00	315,00	322,00

#### PRODUCTOS RELACIONADOS