



FICHA TÉCNICA

Versión 2

Fecha revisión: 06/03/2018

Código	BDCH0010LN12XXRA
Descripción	BIDON CILINDRICO 10L NAT C/ ASA PLAST D100 TAPA PRECINTO
Material	(H) POLIETILENO (PEHD)
Color	(N1) NATURAL

ESPECIFICACIONES

TOLERANCIAS

Altura	353,00	+/-	3,00 mm
Peso	320,00	+/-	10/10 gr
Diam. base	210,00	+/-	3,00 mm
Diam. boca exterior	109,50	+/-	2,00 mm
Diam. boca interior	97,00	+/-	1,00 mm
Altura boca	24,50	+/-	0,50 mm
Volumen nominal	10.000,00		
Volumen efectivo	10.150,00	+/-	50,00 c.c.



Tipo de Homologación	NO APLICA
Información adicional	Int. Rosca 105 +/- 2 mm

Departamento de Calidad y Medio Ambiente

Mari Seballe

Repli, no realiza ensayos que aseguren la idoneidad y la seguridad del envase para cada uso específico. Es responsabilidad del cliente en base a sus propias determinaciones y estudios, establecer si el envase es apto para el uso específico que pretenda darle.

Consumir preferentemente antes de 5 años desde la fecha de albarán, en condiciones óptimas de almacenaje y conservando su embalaje original

REPLI S.L.U.
Empresa certificada
en ISO 9001:2015



REPLI S.L.U. P.I. Font de la Parera Bonaventura Aribau 25, 08430 - La Roca del Vallès (Barcelona)
www.repli.es comercial@repli.es Tlf.:+34938424151
Inscrita en el Registro Mercantil de Barcelona, T.31930, H.B 201468, F.1 - N.I.F. ESB-61953964



PLANO

Versión 2

Fecha revisión: 06/03/2018

Código

BDCH0010LN12XXRA

Descripción

BIDON CILINDRICO 10L NAT C/ ASA PLAST D100 TAPA PRECINTO

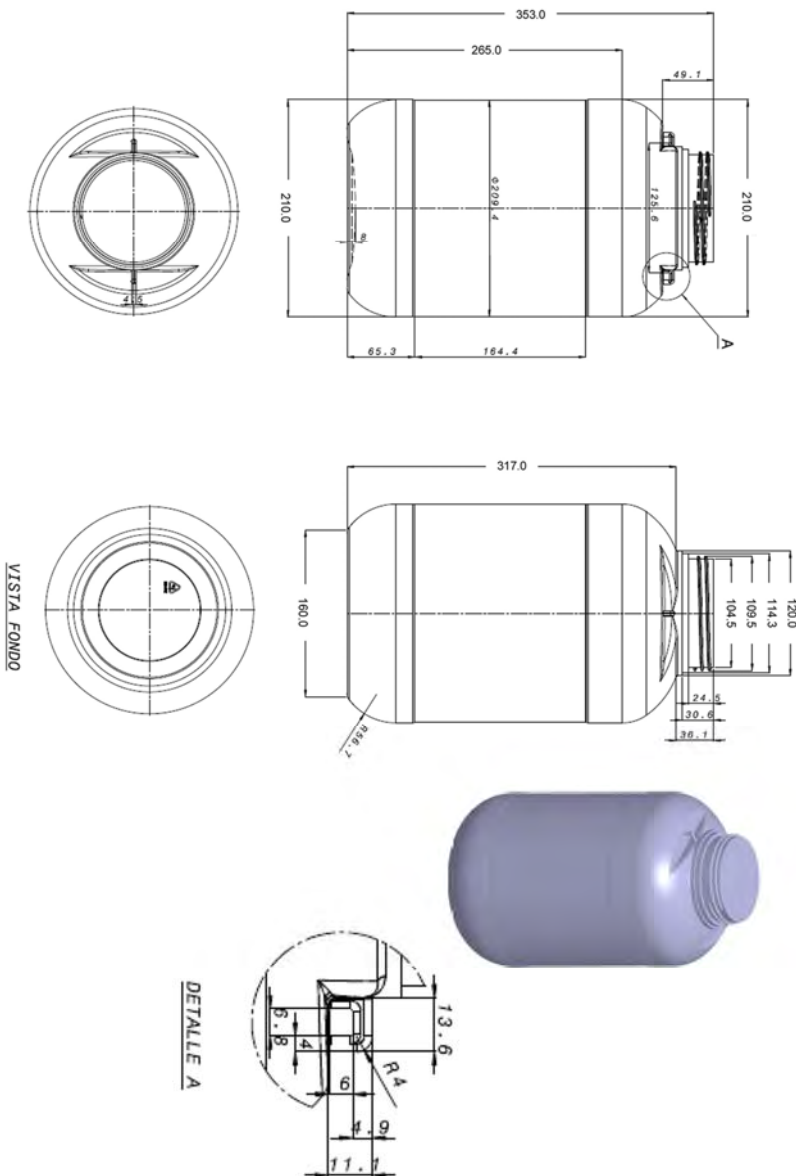

REPLI S.L.U.
Empresa certificada
en ISO 9001:2015



REPLI S.L.U. P.I. Font de la Parera Bonaventura Aribau 25, 08430 - La Roca del Vallès (Barcelona)
www.repli.es comercial@repli.es Tlf.:+34938424151
Inscrita en el Registro Mercantil de Barcelona, T.31930, H.B 201468, F.1 - N.I.F. ESB-61953964



DATOS LOGÍSTICOS

Código

BDCH0010LN12XXRA

Fecha impresión : 13/07/2020

Descripción

BIDON CILINDRICO 10L NAT C/ ASA PLAST D100 TAPA PRECINTO

Código	Cdad. por unidad medida	Alto (cm)	Longitud (cm)	Ancho (cm)	Cubicaje (cm3)	Peso	Tipo Palet	Cajas por manto	Nº de embal. por palet	Nº de embalajes en altura
UD	1				19.520	320 Gr				
EMBALAJE	15	20	120	40	96.000	4,8 Kg				
PALET	120	210	120	80	2.016.000	38,4 Kg	E	2	8	4

REPLI S.L.U.
Empresa certificada
en ISO 9001:2015



REPLI S.L.U. P.I. Font de la Parera Bonaventura Aribau 25, 08430 - La Roca del Vallès (Barcelona)
www.repli.es comercial@repli.es Tlf.:+34938424151
Inscrita en el Registro Mercantil de Barcelona, T.31930, H.B 201468, F.1 - N.I.F. ESB-61953964



FICHA TÉCNICA

Versión 1

Fecha revisión: 27/02/2013

Código	ZXCHD0100G21XXMT
Descripción	TAPA PRECINTO D100 NEGRA CON DISCO
Material	(H) POLIETILENO (PEHD)
Color	(G2) NEGRO

ESPECIFICACIONES

TOLERANCIAS

Altura	33,50	+/-	0,67 mm
Peso	39,00	+/-	0,5/0,5 gr
Diam. tapón base exterior	121,54	+/-	0,30 mm
Diam. tapón rosca interior	110,10	+/-	2,20 mm
Diam. tapón rosca exterior	115,00	+/-	2,30 mm



Departamento de Calidad y Medio Ambiente

Mari Seballe

Repli, no realiza ensayos que aseguren la idoneidad y la seguridad del envase para cada uso específico. Es responsabilidad del cliente en base a sus propias determinaciones y estudios, establecer si el envase es apto para el uso específico que pretenda darle.

Consumir preferentemente antes de 5 años desde la fecha de albarán, en condiciones óptimas de almacenaje y conservando su embalaje original

REPLI S.L.U.
Empresa certificada
en ISO 9001:2015



REPLI S.L.U. P.I. Font de la Parera Bonaventura Aribau 25, 08430 - La Roca del Vallès (Barcelona)
www.repli.es comercial@repli.es Tlf.:+34938424151
Inscrita en el Registro Mercantil de Barcelona, T.31930, H.B 201468, F.1 - N.I.F. ESB-61953964



PLANO

Versión 1

Fecha revisión: 27/02/2013

Código

ZXCHD0100G21XXMT

Descripción

TAPA PRECINTO D100 NEGRA CON DISCO

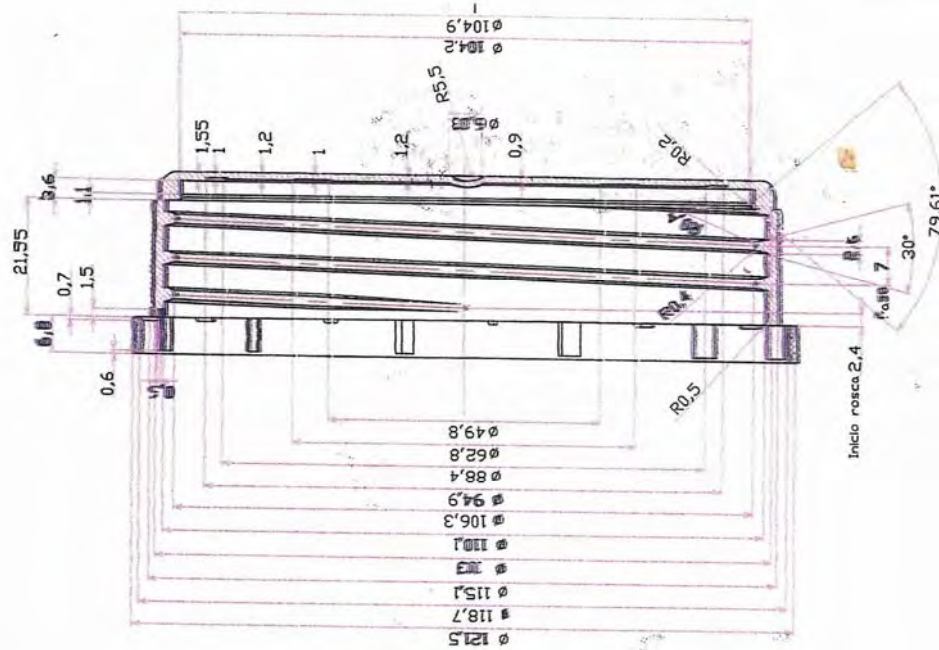



DATOS LOGÍSTICOS

Código ZXCHD0100G21XXMT
Descripción TAPA PRECINTO D100 NEGRA CON DISCO

Fecha impresión : 13/07/2020

Código	Cdad. por unidad medida	Alto (cm)	Longitud (cm)	Ancho (cm)	Cubicaje (cm3)	Peso	Tipo Palet	Cajas por manto	Nº de embal. por palet	Nº de embalajes en altura
UD	1				660	39 Gr				
EMBALAJE	200	49	59	39	112.749	7,8 Kg				
PALET	3200	220	120	80	2.112.000	124,8 Kg	E	4	16	4

