

ES

PT

MANUAL DE INSTRUCCIONES

MANUAL DO UTILIZADOR

C2-0024  
(HPC-F2001BL)

# TERMOVENTILADOR CERÁMICO OSCILANTE

## TERMOVENTILADOR CERÁMICO OSCILANTE

2.000W



LEER ESTAS INSTRUCCIONES ANTES DE SU USO Y GUARDARLAS PARA  
POSTERIORES CONSULTAS

LER AS INSTRUÇÕES ANTES DA SUA UTILIZAÇÃO E GUARDAR PARA CONSULTAS  
POSTERIORES



## INSTRUCCIONES DE SEGURIDAD

- Compruebe si la red de suministro de energía local coincide o no con la clasificación eléctrica del aparato impresa en la etiqueta antes de utilizarlo.
- Los niños deben estar supervisados para asegurarse de que no jueguen con el aparato. Si el aparato está dañado, no siga utilizándolo.
- Asegúrese de que la fuente de alimentación de la toma a la que el calefactor esté conectado coincida con la etiqueta de clasificación del calefactor y que la toma esté conectada a tierra.
- Retire el enchufe de la red de suministro cuando el aparato no esté en funcionamiento.
- El enchufe debe ser retirado de la toma de corriente antes de limpiar o reparar el aparato.
- No retire el enchufe tirando del cable de alimentación.
- Evite utilizar un cable de extensión ya que puede recalentarse y provocar un incendio.
- Mantenga el cable de alimentación alejado del armazón caliente del calefactor.
- ADVERTENCIA:** No cubra el calefactor para evitar su sobrecalentamiento.
- No utilice el calefactor en las inmediaciones de una bañera, una ducha o una piscina. Nunca ubique el calefactor donde pueda caer en una bañera o en otro tipo de recipiente de agua.
- Este aparato está destinado para uso doméstico. No lo utilice al aire libre.
- No cubra ni obstruya las rejillas de salida de calor o las aberturas de entrada de aire del calefactor.
- Asegúrese siempre de que el calefactor no esté colocado cerca de cortinas o muebles, ya que podría provocar un incendio.
- El calefactor no debe ubicarse inmediatamente debajo de una toma de corriente eléctrica.

- No inserte ningún objeto a través de la salida de calor o las rejillas de entrada de aire del calefactor.
- No coloque este calefactor cerca de materiales, superficies o sustancias inflamables, ya que puede provocar un incendio.
- Se debe tener especial cuidado cuando el calefactor se encuentra en zonas ocupadas por niños o personas con movilidad reducida.
- Desenchufe el calefactor siempre que vaya a moverlo.
- En la habitación que vaya a calentar no debe haber ningún material inflamable (como gasolina, disolventes, botes de pulverización, etc.) u otros materiales de fácil combustión (como papel o madera). Mantenga estos materiales alejados del calefactor. ¡Riesgo de incendio!
- No utilice el calefactor con un cable o enchufe dañado o después de un mal funcionamiento del calefactor o después de que se haya caído o dañado de alguna manera.
- Si el cable de alimentación está dañado, debe ser reemplazado por el fabricante o por su agente de mantenimiento o una persona con cualificación similar para evitar peligros.
- La utilización de este aparato no está indicada para personas (incluyendo niños) con discapacidad física, sensorial o mental, o con falta de experiencia o de conocimientos, a menos que reciban instrucciones adecuadas sobre la utilización del aparato o estén bajo la supervisión de una persona responsable de su seguridad.
- Los niños deben estar supervisados para asegurarse de que no jueguen con el aparato.

## DESCRIPCIÓN

- A: Botones de control.
- B: Lámpara indicadora.
- C: Salida de aire.
- D: Manilla.
- E: Entrada de aire.
- F: Interruptor de caída.
- G: Cable de conexión.

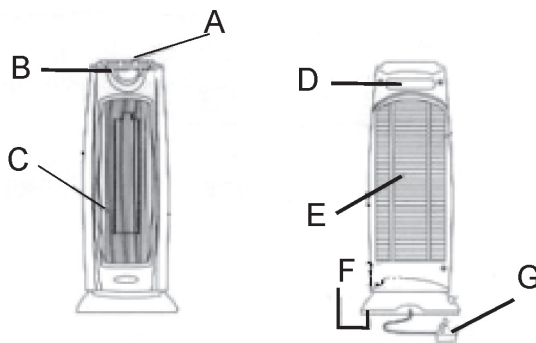

## FUNCIONES

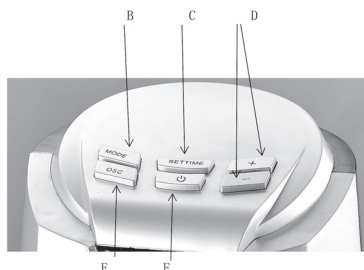

**A. Botón ON/OFF I/O:** coloque el botón “ON/OFF” en la posición “I” para encender la corriente o en la posición “O” para apagarla. La luz roja del LED se enciende cuando la corriente está apagada.

**B. MODO:** selección de función. Presione el botón “MODE” para desplazarse por el menú y seleccionar la opción deseada.

- VENTILADOR: función de ventilación.
- TEMPERATURA BAJA: Ajuste de temperatura baja.
- TEMPERATURA ALTA: Ajuste de temperatura alta.
- ADJ HEAT: ajuste de calor con los botones + y -.

**C. SETTIME:** Temporizador. Seleccione el temporizador de funcionamiento del calefactor (1-8h)

**D. +/-:** ajuste de calor. Presione “MODE” y seleccione “ADJ HEAT” en el menú, después presione + o – para ajustar el calor de más a menos (15-35 °C).

**E. OSC:** oscilación. Primero seleccione la opción de ventilador o calefactor y después presione el botón “OSC”. El calefactor comienza a girar.

**F. Botón de encendido:** Encienda y apague el aparato al presionar los botones de encendido.

### MANDO A DISTANCIA

- A. Power.**
- B. OSC:** oscilación.
- C. Temp. + arriba/- abajo:** ajuste de calor.
- D. Timer:** tiempo de funcionamiento.
- E. Mode:** función.

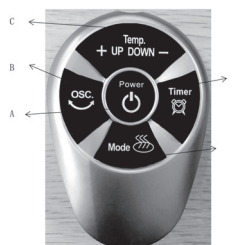

## INSTRUCCIONES DE FUNCIONAMIENTO

**OBSERVACIÓN:** Cuando los calefactores se encienden por primera vez o cuando se encienden después de no haberlos utilizado durante un período prolongado de tiempo, es normal que emitan olores y humos. Esto dejará de pasar cuando el calefactor haya estado encendido durante un corto período de tiempo.

## FUNCIONAMIENTO

1. Retire con cuidado el calefactor de la bolsa de plástico y la caja de cartón.
2. Coloque el calefactor en una superficie firme y nivelada.
3. Enchufe el cable en una toma de corriente de 220-240 V~CA.
4. Presione el botón de ENCENDIDO, la pantalla de LCD mostrará la temperatura actual de la estancia, pasará de forma automática al modo "FAN" y soplará aire frío.
5. Presione el botón "MODE", la unidad estará en modo de baja temperatura. Al presionar el botón "MODE" una segunda vez, el calefactor estará en modo de BAJA TEMPERATURA AUTOMÁTICO. Observe que ahora la pantalla muestra el indicador "SET TEMP". (Vea abajo las instrucciones del termostato).
6. Al presionar el botón "MODE" por tercera vez, la unidad configurará el calefactor en modo de alta temperatura.
7. Al presionar el botón "MODE" una vez más, configurará el calefactor en modo de ALTA TEMPERATURA AUTOMÁTICO. La técnica de operación es igual que en el punto 6.
8. Para apagar el calefactor, presione el botón de encendido y desenchúfelo.

## OSCILACIÓN

Esta función se activa en cualquiera de los modos. Al presionar el botón "OSC", el indicador "  " se mostrará en pantalla y el calefactor podrá oscilar de izquierda a derecha. Para que deje de oscilar, presione de nuevo el botón "OSC".

## FUNCIÓN DE TEMPORIZADOR

Esta función se activa en cualquiera de los modos. La función de temporizador le permite seleccionar una duración de funcionamiento de 1 a 8 horas. Al presionar el botón "TIME" aumenta la duración de funcionamiento 1 hora cada vez que presione el botón. Una vez configurado el temporizador, este contará las horas de una en una, mostrando en pantalla el tiempo de funcionamiento restante hasta que el calefactor se apague automáticamente. Al presionar de nuevo el botón "TIME" después de que la pantalla muestre 8 horas, el calefactor se reiniciará para funcionar de manera continua.

## INSTRUCCIONES DEL TERMOSTATO

1. Presione el botón "MODE" hasta que aparezca AUTO en pantalla.
2. Para ajustar "SET TEMP", presione "+" para aumentar la temperatura deseada y "-" para disminuir la temperatura deseada.
3. Cuando la temperatura del aire alcanza 3 grados más que la TEMP SELEC, el calefactor se apaga.
4. Cuando la temperatura del aire desciende 1 grado por debajo de la TEMP SELEC, la unidad se reinicia.

**Nota:** Es normal que el calefactor pase de encendido a apagado (y viceversa) para mantener la TEMP SELEC.

## CARACTERÍSTICAS DE SEGURIDAD

·El calefactor tiene incorporado un protector de sobrecarga térmica para evitar el sobrecalentamiento.

·Cuando se alcance una temperatura de sobrecalentamiento, el calefactor se apagará automáticamente. Solo podrá volver a funcionar cuando el usuario reinicie la unidad.

Para reiniciar el calefactor:

1. Desenchufe el calefactor y espere de 5 a 10 minutos a que se enfríe.
2. Después, vuélvalo a encender y funcionará con normalidad.

A: encendido  
B: arriba  
C: abajo  
D: modo  
E: oscilación  
F: temporizador

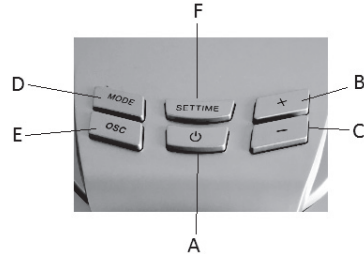

## LIMPIEZA

1. Desenchufe siempre el calefactor de la toma de corriente de la pared y deje que se enfríe antes de limpiarlo.
2. Limpie la parte exterior del calefactor con un paño húmedo y séquelo con un paño seco.
3. No use detergentes o abrasivos y no permita que entre agua en el calefactor.

## ALMACENAJE

Cuando el calefactor no se use durante un largo período de tiempo, debe protegerse del polvo y almacenarse en un lugar limpio y seco.

## RECICLAJE



Esta marca indica que este producto no se debe desechar junto con otros residuos domésticos en toda la UE. A fin de evitar posibles daños al medio ambiente o a la salud humana debido a la eliminación incontrolada de residuos, recíclelo responsablemente para promover la reutilización sostenible de recursos materiales. Para devolver el aparato usado, utilice los sistemas de devolución y recogida o póngase en contacto con el establecimiento en el que adquirió el producto. Se encargará de reciclar este producto de forma segura para el medio ambiente.

## INSTRUÇÕES DE SEGURANÇA

- Verifique se a rede de alimentação elétrica corresponde ou não à classificação elétrica do aparelho indicada na placa antes do funcionamento.
- As crianças devem ser supervisionadas para garantir que não brincam com o aparelho. Se o aparelho estiver danificado, deixe de usá-lo.
- Certifique-se de que a alimentação elétrica da tomada onde o aquecedor é ligado corresponde à placa de classificação do aquecedor e que a tomada tem ligação à terra.
- Quando o aparelho não estiver em funcionamento, por favor delisque a ficha da rede de alimentação elétrica.
- A ficha tem de ser retirada da tomada elétrica antes de fazer a limpeza ou manutenção do aparelho.
- Não retire a ficha puxando pelo cabo de alimentação.
- Evite o uso de um cabo de extensão, pois poderá originar um sobreaquecimento e causar um risco de incêndio.
- Mantenha o cabo de alimentação afastado do corpo quente do aquecedor.
- AVISO:** Para evitar um sobreaquecimento, não tape o aquecedor.
- Não use este aquecedor nas proximidades de uma banheira, cabina de duche ou piscina. Nunca coloque o aquecedor num local onde possa cair para dentro de uma banheira ou outro tipo de recipiente com água.
- Este aparelho destina-se apenas a uso doméstico. Não o use no exterior.
- Não tape nem obstrua qualquer uma das grelhas de saída do calor nem as aberturas de entrada de ar do aquecedor.
- Certifique-se sempre de que o aquecedor não é posicionado perto de cortinas ou mobílias, pois isso poderia causar um risco de incêndio.
- O aquecedor não deve ser colocado imediatamente por baixo de uma tomada elétrica.



- Não insira qualquer objeto através da saída de calor ou das grelhas de entrada de ar do aquecedor.
- Não coloque este aquecedor perto de materiais, superfícies ou substâncias inflamáveis, pois pode haver um risco de incêndio.
- Deverá ter-se especial cuidado quando o aquecedor é colocado em áreas ocupadas por crianças ou pessoas com alguma incapacidade.
- Desligue sempre a ficha do aquecedor da tomada elétrica antes de o mover.
- A divisão que pretende aquecer não deverá conter quaisquer materiais facilmente inflamáveis (por ex., combustível, solventes, recipientes sob pressão, etc.) ou outros materiais facilmente combustíveis (por ex., madeira ou papel). Mantenha esses materiais afastados do aquecedor. Risco de incêndio!
- Não coloque o aquecedor em funcionamento se tiver um cabo de alimentação ou ficha danificados, nem depois de o mesmo ter um funcionamento anormal, ter caído ou ter sido danificado de qualquer outro modo.
- Se o cabo de alimentação estiver danificado, deverá ser substituído pelo fabricante ou pelo seu serviço de assistência ou pessoa com qualificação semelhante de modo a evitar um perigo.
- Este aparelho não se destina a ser usado por pessoas (incluindo crianças) com capacidades físicas, sensoriais ou mentais reduzidas, exceto se receberem a supervisão ou as instruções específicas para a utilização do aparelho de uma pessoa responsável pela sua segurança.
- As crianças devem ser supervisionadas para garantir que não brincam com o aparelho.

## DESCRIPCIÓN

- A: Botones de control.
- B: Lámpara indicadora.
- C: Salida de aire.
- D: Manilla.
- E: Entrada de aire.
- F: Interruptor de caída.
- G: Cable de conexión.

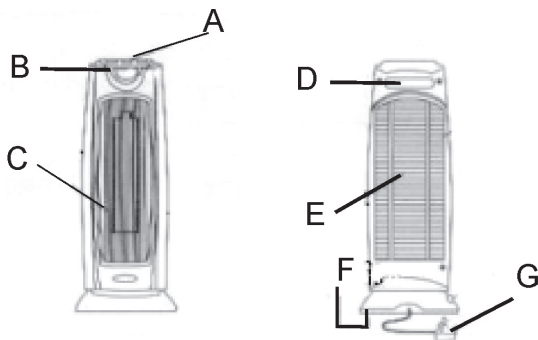



## FUNÇÕES

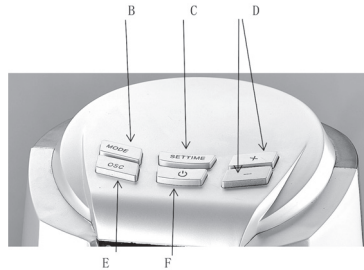

**A. Botão ON/OFF (Ligado/Desligado) I/O:** pressione o botão ON/OFF até à posição "I" para ligar a corrente ou até à posição "O" para desligar a corrente. O indicador LED vermelho acende-se quando a corrente é desligada.

**B. MODE:** seleção de função. Pressione o botão MODE (Modo) para deslizar pelo menu e selecionar a função desejada.

- FAN: função ventilador.
- LOW HEAT: definição de temperatura baixa.
- HIGH HEAT: definição de temperatura alta.
- ADJ HEAT: ajuste da temperatura com os botões + ou -.

**C. SETTIME:** Temporizador. Selecione o tempo de funcionamento do aquecedor (1-8h).

**D. +/- ajuste de temperatura:** pressione MODE e selecione primeiro a opção ADJ HEAT no menu; depois pressione + ou - para ajustar a temperatura para mais baixa ou mais alta (15-35° C).

**E. OSC:** oscilação. Selecione uma das funções de ventilador ou aquecedor e depois pressione o botão OSC. O aquecedor começa a girar.

**F. Botão Ligar/Desligar:** ligue ou desligue o aparelho pressionando o botão Ligar/Desligar.

### CONTROLO REMOTO

- A. Ligar/Desligar.**
- B. OSC:** oscilação.
- C. Temp. + UP/- DOWN:** ajuste de temperatura.
- D. Tiemporizador:** tempo de funcionamento.
- E. Mode:** função.

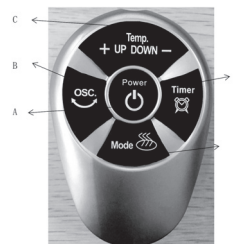

## INSTRUÇÕES DE FUNCIONAMENTO

**NOTA:** Quando os aquecedores são ligados pela primeira vez ou quando são ligados depois de estarem sem ser utilizados durante um longo período de tempo, é normal que possam emanar algum odor e vapores. Isto desaparecerá depois de o aquecedor estar ligado por alguns momentos.

## FUNCIONAMENTO

1. Remova cuidadosamente o aquecedor da caixa e do saco de plástico.
2. Coloque o aquecedor numa superfície nivelada e firme.
3. Ligue o cabo de alimentação a uma tomada elétrica de 220-240V~A.C.
4. Prima o botão POWER. O visor LCD irá mostrar a temperatura ambiente (ROOM) atual, automática no modo "FAN", e fazer sair ar frio.
5. Pressionando o botão "MODE", o aparelho ficará no modo de temperatura baixa. Pressione o botão "MODE" uma segunda vez para colocar o aquecedor no modo LOW TEMP AUTO (Temperatura Baixa Automática). Repare que o visor LCD mostra agora um indicador de "SET TEMP" (Definir Temperatura). (Consulte as Instruções de Termostato abaixo).
6. Se pressionar o botão "MODE" uma terceira vez, o aparelho irá definir o aquecedor para o modo de temperatura alta.
7. Pressione o botão "MODE" mais uma vez para definir o aquecedor para o modo HIGH TEMP AUTO (Temperatura Alta Automática). A técnica de funcionamento é exatamente igual ao ponto 6.
8. Para desligar o aquecedor (OFF), por favor prima o botão POWER e retire a ficha da tomada elétrica.

## OSCILAÇÃO

Esta função irá funcionar em qualquer modo. Ao pressionar o botão OSC, o indicador "↔" será mostrado no visor e o aquecedor poderá agora oscilar para a esquerda e para a direita. Para parar a oscilação, pressione o botão OSC uma vez mais.

## FUNÇÃO TEMPORIZADOR

Esta função irá funcionar em qualquer modo. A função de temporizador irá permitir-lhe definir a duração do funcionamento entre 1 e 8 horas. Ao pressionar o botão Time aumenta a duração do funcionamento em 1 hora por cada vez que o botão é pressionado. Depois de o temporizador ter sido definido, o temporizador irá contar as horas em aumentos de 1 hora, mostrando no visor o tempo de funcionamento restante até o aquecedor se desligar automaticamente. Pressionar o botão Time uma vez mais depois de o visor mostrar 8 horas irá repor a definição do aquecedor para um funcionamento contínuo.

## INSTRUÇÕES DO TERMOSTATO

1. Pressione o botão MODE até o visor mostrar AUTO.
2. Para ajustar "SET TEMP", pressione "+" para aumentar até à temperatura desejada e "-" para diminuir até à temperatura desejada.
3. Quando a temperatura do ar atinge 3 graus acima da SET TEMP, o aquecedor irá desligar-se.
4. Quando a temperatura do ar desce 1 grau abaixo da SET TEMP, o aparelho voltará a funcionar

**Nota:** É normal que o Aquecedor faça ciclos de ON e OFF para manter a SET TEMP.

## FUNCIONALIDADES DE SEGURANÇA

- O aquecedor inclui um protetor de sobrecarga térmica para prevenir o sobreaquecimento.
- Quando é atingida uma temperatura de sobreaquecimento, o aquecedor irá desligar-se automaticamente. O seu funcionamento só poderá ser retomado quando o utilizador fizer a reposição do aparelho

Par Repor o Aquecedor:

1. Desligue o aquecedor da tomada elétrica e aguarde entre 5 a 10 minutos até o aparelho arrefecer.
2. Depois, ligue novamente o aparelho e use-o normalmente.

- A: ligar/desligar
- B: mais
- C: menos
- D: modo
- E: oscilação
- F: temporizador

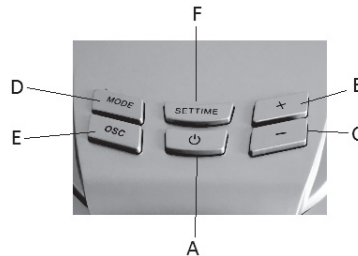

## LIMPEZA

1. Desligue sempre o aquecedor da tomada elétrica e deixe-o arrefecer antes de o limpar.
2. Limpe a parte exterior do aquecedor com um pano húmido e enxugue com um pano seco.
3. Não use quaisquer detergentes ou abrasivos e não permita a entrada de qualquer líquido no aquecedor

## GUARDAR O AQUECEDOR

Quando o aquecedor não é utilizado durante longos períodos de tempo, este deve ser protegido do pó e guardado num local limpo e seco.

## RECICLAGEM



Esta marcação indica que este produto não deve ser eliminado juntamente com outros resíduos domésticos em toda a UE. Para impedir possíveis danos para o ambiente ou para a saúde humana devido à eliminação de resíduos não controlada, recicle o produto de forma responsável para promover uma reutilização sustentável dos recursos materiais. Para descartar o seu aparelho usado, por favor use os sistemas de recolha e descarte ou contacte o local de venda onde o produto foi adquirido. Eles poderão conduzir este produto a uma reciclagem segura para o ambiente.

**C2-0024**  
**(HPC-F2001BL)**

Importado por:  
COFERDROZA, S. COOP. LTDA.  
C/ Isaac Peral, 1-3 · Pol. Ind. LLanos de la Estación  
50800 ZUERA (ZARAGOZA · SPAIN)  
Made in PRC



**RoHS**

